

## LK 2020 FAGPLAN

### Arbeidslivsfag

#### 8.klasse 2023/2024

Veke	Tema	Kompetansemål	Fagstoff	Tverrfaglege emne og kjerneelement	Vurdering
34 - 36	Introduksjon til faget – kva er arbeidslivsfag?  Idemyldring  Etablere eit arbeidsfellesskap og utvikle arbeidsoppdrag	<ul style="list-style-type: none"><li>undersøke behov for varer og tjenester på skolen og i lokalsamfunnet</li><li>planlegge praktiske og yrkesrettede arbeidsoppdrag</li><li>produsere varer etter kvalitetskrav</li><li>bruke fagbegreper, arbeidsmetoder, verktøy, materialer og teknologi tilpasset arbeidsoppdrag og begrunne valg</li><li>samarbeide, fremme forslag og delta i beslutninger i et arbeidsfellesskap</li><li>ivareta bærekraftige prinsipper i alle deler av arbeidsoppdraget</li><li>beskrive og vurdere risiko, og følge etiske retningslinjer og arbeidslivets regler i arbeidsoppdraget</li><li>Vurdere sin egen arbeidsinnsats, arbeidsprosess og arbeidsoppdragets resultat</li></ul>	<a href="https://www.nhm.uio.no/fakta/botanikk/nyheter/2016/lag-et-insektshotell.html">https://www.nhm.uio.no/fakta/botanikk/nyheter/2016/lag-et-insektshotell.html</a>  <a href="https://blogg.forskning.no/insektologene/en-verden-med-faerre-insekter-kan-bli-en-sulten-verden/1093995">https://blogg.forskning.no/insektologene/en-verden-med-faerre-insekter-kan-bli-en-sulten-verden/1093995</a>	Demokrati og medborgarskap	Vurdering av korleis elevane praktisk jobbar i timane  Vurdering av kort framføring  Vurdering av arbeidsinnsats, samarbeidsevne og gjennomførings-evne, samt evne til å reflektera kring dette. Viser elles til oversikt over kva som skal til for å få dei ulike karakterane i faget som ligg lengre nede i dette dokumentet.
Veke	Tema	Kompetansemål	Fagstoff	Tverrfaglege emne og kjerneelement	Vurdering
37-40	Maling – korleis lage produkt ved hjelp av maling	<ul style="list-style-type: none"><li>bruke fagbegreper, arbeidsmetoder, verktøy, materialer og teknologi tilpasset arbeidsoppdrag og begrunne valg</li><li>samarbeide, fremme forslag og delta i beslutninger i et arbeidsfellesskap</li></ul>			Innsats i timane Samarbeidsevne Refleksjon Resultat

## LK 2020 FAGPLAN

### Arbeidslivsfag

Veke	Tema	Kompetansemål	Fagstoff	Tverrfaglege emne og kjerneelement	Vurdering
50-25	<p>Lage produkt og yte tenester</p> <p>Produkt kan vera: skrin, krakk, kurongspel, sal av mat</p> <p>Opprusting av skuleområdet</p> <p>Elevane vel kva produkt dei vil lage, men me ventar til 10.klasse med større produkt, som til dømes rastebenk.</p> <p>Yte tenester. Kvar elev skal i løpet av våren utføre ei eller fleire tenester i lokalmiljøet som dei sjølve vel.</p>	<ul style="list-style-type: none"> <li>• ivareta bærekraftige prinsipper i alle deler av arbeidsoppgøret</li> <li>•</li> <li>• undersøke behov for varer og tenester på skolen og i lokalsamfunnet</li> <li>• planlegge praktiske og yrkesrettede arbeidsoppgøret</li> <li>• produsere og levere varer og tenester etter kvalitetskrav</li> <li>• bruke fagbegreper, arbeidsmetoder, verktøy, materialer og teknologi tilpasset arbeidsoppgøret og begrunne valg</li> <li>• samarbeide, fremme forslag og delta i beslutningar i et arbeidsfellesskap, fremme forslag og delta i beslutningar i et arbeidsfellesskap</li> <li>• ivareta bærekraftige prinsipper i alle deler av arbeidsoppgøret</li> <li>• beskrive og vurdere risiko, og følge etiske retningslinjer og arbeidslivets regler i arbeidsoppgøret risiko, og følge etiske retningslinjer og arbeidslivets regler i arbeidsoppgøret</li> <li>• Vurdere sin egen og gruppens arbeidsinnsats, arbeidsprosess og arbeidsoppgørets resultat</li> </ul>		Demokrati og medborgarskap	<p>Vurdering av arbeidsinnsats, samarbeidsevne og gjennomførings-evne, samt evne til å reflektera kring dette.</p> <p>Vurdering av korte framføringar og refleksjonsnotat etter kvart produkt ein er ferdig med.</p> <p>Viser elles til oversikt over kva som skal til for å få dei ulike karakterane i faget som ligg lengre nede i dette dokumentet.</p>
Veke	Tema	Kompetansemål	Fagstoff	Tverrfaglege emne og kjerneelement	Vurdering

## LK 2020 FAGPLAN

### Arbeidslivsfag

Ein gong i løpet av vinteren	Førstehjelp	<ul style="list-style-type: none"> <li>beskrive og vurdere risiko, og følge etiske retningslinjer og arbeidslivets regler i arbeidsoppgavet risiko, og følge etiske retningslinjer og arbeidslivets regler i arbeidsoppgavet</li> </ul>	Hjerte- og lungeredning (HLR) - slik gir du førstehjelp - helsenorge.no	Livsmeistring	Kort praktisk vurdering. Viser elles til oversikt over kva som skal til for å få dei ulike karakterane i faget som ligg lengre nede i dette dokumentet.
Veke	Tema	Kompetansemål	Fagstoff	Tverrfaglege emne og kjerneelement	Vurdering
42-50	Lage produkt og yte tenester  T.d. bondesjakk, sjakkbrett, fuglebrett, skohylle	<ul style="list-style-type: none"> <li>produsere og levere varer og tenester etter kvalitetskrav</li> <li>bruke fagbegreper, arbeidsmetoder, verktøy, materialer og teknologi tilpasset arbeidsoppgavet og begrunne valg</li> </ul>			

### 9.klasse 2023/2024

Veke	Tema	Kompetansemål	Fagstoff	Tverrfaglege emne og kjerneelement	Vurdering
Heile året	Kantinedrift: -Tema kantine -Lærerkantine -Kantine til bedrifter	<ul style="list-style-type: none"> <li>undersøke behov for varer og tenester på skolen og i lokalsamfunnet</li> <li>planlegge praktiske og yrkesrettede arbeidsoppgavet</li> <li>produsere og levere varer og tenester etter kvalitetskrav</li> <li>bruke fagbegreper, arbeidsmetoder, verktøy, materialer og teknologi tilpasset arbeidsoppgavet og begrunne valg</li> </ul>	Elevene skal ha kantinedrift heile året. De skal først produsere opp og planlegge kantine for elevane på skulen. Videre utvikler vi til tema-kantine kvar mnd og eigen lærarkantine. På våren prøver vi ut å ha kantine for fleire bedrifter i kommunen	<b>Kjerneelementer</b> -Praktiske og yrkesrettede arbeidsoppgavet -Arbeidsfellesskap og helse, miljø og sikkerhet i arbeidsoppgavet	Eigenvurdering Skrive rapport Planlegging, gjennomføring og resultat  Viser elles til oversikt over kva som skal til for å få dei ulike karakterane i faget som ligg lengre nede i dette dokumentet.

**LK 2020 FAGPLAN****Arbeidslivsfag**

		<ul style="list-style-type: none"> <li>• samarbeide, fremme forslag og delta i beslutninger i et arbeidsfellesskap,</li> <li>• ivareta bærekraftige prinsipper i alle deler av arbeidsoppdraget</li> <li>• beskrive og vurdere risiko, og følge etiske retningslinjer og arbeidslivets regler i arbeidsoppdraget</li> <li>• Vurdere sin egen og gruppens arbeidsinnsats, arbeidsprosess og arbeidsoppdragets resultat</li> </ul>		<b>Tverrfaglige tema</b> -Bærekraftig utvikling	
--	--	--	--	--	--

**10.klasse 2022/2023**

Veke	Tema	Kompetansemål	Fagstoff	Tverrfaglege emne og kjerneelement	Vurdering
33 - 50	Arbeidslivspraksis	<ul style="list-style-type: none"> <li>• beskrive og vurdere risiko, og følge etiske retningslinjer og arbeidslivets regler i arbeidsoppdraget</li> <li>• undersøke behov for varer og tjenester på skolen og i lokalsamfunnet</li> <li>• planlegge praktiske og yrkesrettede arbeidsoppdrag</li> <li>• bruke fagbegreper, arbeidsmetoder, verktøy, materialer og teknologi tilpasset arbeidsoppdrag og begrunne valg</li> <li>• samarbeide, fremme forslag og delta i beslutninger i et arbeidsfellesskap</li> <li>• vurdere sin egen og gruppens arbeidsinnsats, arbeidsprosess og arbeidsoppdragets resultat</li> </ul>			Viser elles til oversikt over kva som skal til for å få dei ulike karakterane i faget som ligg lengre nede i dette dokumentet.

# LK 2020 FAGPLAN

## Arbeidslivsfag

	HMS  Verktøykunnskap		Helse miljø og sikkerheit: <a href="https://www.arbeidstilsynet.no/hms">https://www.arbeidstilsynet.no/hms</a>  Verktøykunnskap.doc x	Demokrati og medborgarskap Livsmeistring	Viser til oversikt over kva som skal til for å få dei ulike karakterane i faget som ligg lengre nede i dette dokumentet.
	Tema	Kompetansemål	Fagstoff	Tverrfaglege emne og kjerneelement	Vurdering
	Hospitering VGS Haust (tidspunkt kan variere)				Vurdering av arbeidsinnsats i samråd med lærarar ved VGS. Vurdering av framføring i etterkant av hospiteringa. Viser elles til oversikt over kva som skal til for å få dei ulike karakterane i faget som ligg lengre nede i dette dokumentet. Viser elles til oversikt over kva som skal til for å få dei ulike karakterane i faget
Veke	Tema	Kompetansemål	Fagstoff	Tverrfaglege emne og kjerneelement	Vurdering
1 - 3	Brannvern: Sjekke røykvarslere, brannsløkkingsapparat, rømningsvegar og	<ul style="list-style-type: none"> <li>• beskrive og vurdere risiko, og følge etiske retningslinjer og arbeidslivets regler i arbeidsoppdraget risiko, og følge etiske retningslinjer og arbeidslivets regler i arbeidsoppdraget</li> </ul>	<a href="https://youtu.be/QcpsUDA46xY">https://youtu.be/QcpsUDA46xY</a> (1:26)		



## LK 2020 FAGPLAN

### Arbeidslivsfag

Veke	Tema	Kompetansemål	Fagstoff	Tverrfaglege emne og kjerneelement	Vurdering
4 - 9	Gjennomføre prosjektarbeid. Lage vaggampel	<ul style="list-style-type: none"> <li>• planlegge praktiske og yrkesrettede arbeidsoppdrag</li> <li>• produsere og levere varer og tjenester etter kvalitetskrav</li> <li>• bruke fagbegreper, arbeidsmetoder, verktøy, materialer og teknologi tilpasset arbeidsoppdrag og begrunne valg</li> <li>• samarbeide, fremme forslag og delta i beslutninger i et arbeidsfellesskap, fremme forslag og delta i beslutninger i et arbeidsfellesskap</li> <li>• ivareta bærekraftige prinsipper i alle deler av arbeidsoppdraget</li> <li>• beskrive og vurdere risiko, og følge etiske retningslinjer og arbeidslivets regler i arbeidsoppdraget risiko, og følge etiske retningslinjer og arbeidslivets regler i arbeidsoppdraget</li> <li>• Vurdere sin egen og gruppens arbeidsinnsats, arbeidsprosess og arbeidsoppdragets resultat</li> </ul>	Sjå eigen omtale lenger nede i dokumentet.		Viser elles til oversikt over kva som skal til for å få dei ulike karakterane i faget som ligg lengre nede i dette dokumentet.
9 - 12	Utendørs-fotografen	<ul style="list-style-type: none"> <li>• planlegge og gjennomføre praktiske og yrkesrettede arbeidsoppdrag</li> </ul>	Sjå eigen omtale lenger nede på sida.		Viser elles til oversikt over kva som skal til for å få dei ulike karakterane i faget

## LK 2020 FAGPLAN

### Arbeidslivsfag

Veke	Tema	Kompetansemål	Fagstoff	Tverrfaglege emne og kjerneelement	Vurdering
14- 20	Aktivitetsdag oppdrag	<ul style="list-style-type: none"><li>• planlegge praktiske og yrkesrettede arbeidsoppdrag</li><li>• samarbeide, fremme forslag og delta i beslutninger i et arbeidsfellesskap</li><li>• ivareta bærekraftige prinsipper i alle deler av arbeidsoppdraget</li><li>• vurdere sin egen og gruppens arbeidsinnsats, arbeidsprosess og arbeidsoppdragets resultat</li></ul>	 Aktivitets dag flyge papir.docx  Aktivitetsdag oppdrag 10AB vår 20.		<p>som ligg lengre nede i dette dokumentet.</p> <p>Viser elles til oversikt over kva som skal til for å få dei ulike karakterane i faget som ligg lengre nede i dette dokumentet.</p>

#### Kompetansemål etter 10. Årstrinn

##### Kompetansemål

Mål for opplæringen er at eleven skal kunne

- undersøke behov for varer og tjenester på skolen og i lokalsamfunnet
- planlegge praktiske og yrkesrettede arbeidsoppdrag
- produsere og levere varer og tjenester etter kvalitetskrav
- bruke fagbegreper, arbeidsmetoder, verktøy, materialer og teknologi tilpasset arbeidsoppdrag og begrunne valg
- samarbeide, fremme forslag og delta i beslutninger i et arbeidsfellesskap, fremme forslag og delta i beslutninger i et arbeidsfellesskap
- ivareta bærekraftige prinsipper i alle deler av arbeidsoppdraget
- beskrive og vurdere risiko, og følge etiske retningslinjer og arbeidslivets regler i arbeidsoppdraget risiko, og følge etiske retningslinjer og arbeidslivets regler i arbeidsoppdraget
- Vurdere sin egen og gruppens arbeidsinnsats, arbeidsprosess og arbeidsoppdragets resultat

**LK 2020 FAGPLAN**  
***Arbeidslivsfag***

Vurdering i arbeidslivsfag – sjå neste side



## LK 2020 FAGPLAN

### Arbeidslivsfag

Karakter	Kva skal til for å få dei ulike karakterane i arbeidslivsfag
6	<p>Du jobbar heilt sjølvstendig, både når du planlegg arbeidet du gjer og når du arbeider.</p> <p>Du tek sjølv initiativ til korleis du skal planlegge og arbeide i faget.</p> <p>Du har planlagt so godt at du er klar til å jobbe i timane og viser interesse for faget.</p> <p>Du oppnår kompetansemåla i fagplanen i høg grad.</p> <p><u>Når du har framføring:</u> Du viser høg grad av forståing av innhaldet og er ikkje avhengig av eit manus.</p> <p>Du viser at du skjønar ,mange fagomgrep. Du brukar anten ikkje stikkord eller berre få stikkord.</p>
5	<p>Du jobbar for det meste sjølvstendig, både når du planlegg arbeidet du gjer og når du arbeider.</p> <p>Du tek sjølv initiativ til korleis du skal planlegge og arbeide i faget.</p> <p>Du har planlagt so godt at du er klar til å jobbe i timane og viser interesse for faget.</p> <p>Du oppnår kompetansemåla i fagplanen i høg grad.</p> <p><u>Når du har framføring:</u> Du viser høg grad av forståing av innhaldet og er ikkje avhengig av eit manus.</p> <p>Du viser at du skjønar fagomgrep. Du brukar berre få stikkord.</p>
4	<p>Du er ganske uavhengig av andre og sjølvstendig når du planlegg arbeidet du gjer og når du arbeider.</p> <p>Du tek ein del initiativ til korleis du skal planlegge og lage produktet og må berre av og til ha hjelp til å ta kontakt med dei du treng å få tak i for å lage produktet.</p> <p>Du har som oftast planlagt so godt at du er klar til å jobbe i timane og viser ofte interesse for faget.</p> <p>Du oppnår kompetansemåla i fagplanen i middels grad.</p> <p><u>På framføringar:</u> Du viser at du skjønar innhaldet og er lite avhengig av eit manus og brukar ein del fagomgrep.</p>
3	<p>Du er litt avhengig av andre i planlegginga og arbeidet med produktet.</p> <p>Du tek delvis initiativ til korleis du skal planlegge og lage produktet og treng hjelp til å ta kontakt med dei du treng å få tak i utstyret som du må ha for å lage produktet.</p> <p>Du har ikkje alltid planlagt so godt at du er klar til å jobbe i timane.</p> <p>Du oppnår kompetansemåla i fagplanen i middels grad.</p> <p>Du viser litt lite interesse og engasjement for faget i ein del timar.</p> <p><u>På framføringar:</u> Du viser for det meste at du skjønar innhaldet og brukar nokre fagomgrep. Du er litt avhengig av manus og les ein del frå det.</p>
2	<p>Du er avhengig av andre i planlegginga og arbeidet med produktet.</p> <p>Du tek lite/ikkje initiativ til korleis du skal planlegge og lage produktet</p> <p>Du tek ikkje kontakt med dei du treng å få tak i utstyret som du må ha for å lage produktet.</p> <p>Du har ikkje planlagt so godt at du er klar til å jobbe i timane.</p> <p>Du viser liten interesse for aktivitetane du driv med.</p> <p>Du oppnår kompetansemåla i fagplanen i låg grad.</p> <p><u>På framføringar:</u> Du les rett frå manus og brukar få fagomgrep.</p>
1	<p>Dårlegare enn det som er skildra på karakteren 2.</p>

- Læringsmåla i faget finn du i fagplanen på heimesida under fana *Lokale fagplanar*.

For karakterane 5 og 6 viser du høg måloppnåing, for karakterane 3 og 4 middels måloppnåing og for karakterane 1 og 2 låg måloppnåing.

# Veggampel for salg

## Arbeidslivsfag



Veggampel for salg  
(1).docx

*Målet med oppgaven er å bruke ulike arbeidsteknikker og verktøy. I tillegg til dette vektlegges yrkesetikk og arbeidsmiljø.*

*I denne oppgaven skal du designe og bygge en veggampel for blomster. Mål må du finne selv, men pass på at den ikke blir for stor eller for liten.*

**LK 2020 FAGPLAN**  
**Arbeidslivsfag**

*Det er viktig at du gjør deg kjent med målene i oppgaven, samt at du leverer inn alle krav til vurdering.*

*Tid:*

*Vurdering: Både underveis- og sluttvurdering vil bli gjennomført. Dokumentasjon av arbeidsprosess vil bli vurdert separat.*

*Krav til innlevering: arbeidsplan, plantegning 1:10/ valgfri målestokk, ferdig produkt og individuell logg og egenvurdering av arbeidet.*

**Produkter og tjenester:**

Læreplanmål	Læringsmål	Lav 1-2	Middels 3 – 4	Høy 5 - 6
<b>Planlegge, utføre og ferdigstille produkt og tjenester etter kvalitetskrav</b>	Planlegging	Har liten evne til å planlegge arbeidsoppgaver.  Eleven leverer en arbeidstegning	Noe planlegging, men liten grad av gjennomtenkte og bevisste valg.	Lager gode skisser og har en solid plan for arbeidet. Eleven leverer en

## LK 2020 FAGPLAN

### Arbeidslivsfag

		med noen mål. Ikke tegnet i målestokk.	Eleven leverer en arbeidstegning i riktig målestokk.	arbeidstegning av høy kvalitet.
<b>Bruke arbeidsteknikk og verktøy eller utstyr som er tilpasset arbeidsoppgavene.</b>	Verktøybruk	Har liten eller ingen forståelse for hva som er hensiktsmessig i en arbeidssituasjon.	Har forståelse for hva som er hensiktsmessig i en arbeidssituasjon.	Har i stor grad en selvstendighet i bruk av verktøy.
	Sluttprodukt	Ikke levert/svært mangelfull	Det ferdige produktet bygger på utgangspunktet. Til dels godt arbeid er gjort (pussing etc.)	Det ferdige produktet samsvarer i høy grad på utgangspunktet. Arbeidet er særs godt utført.
<b>Dokumentere og vurdere kvaliteten av eget arbeid også ved hjelp av digitale verktøy.</b>	Vurdere din arbeidsprosess.	Du kan si noe om hvordan du har arbeidet.	Du kan fortelle om prosessen din og forklarer hvordan du har arbeidet.	Du har utført en fullstendig dokumentasjon (f.eks. bilder) og utdyper og begrunner valgene du har gjort.

### Yrkesetikk og arbeidsmiljø:

<b>Holde orden på arbeidsplassen</b>	Orden	Gjør det man får beskjed om, av og til.	Deltar i rydding etter en arbeidsøkt.	Rydder og holder orden uten instruks.
--------------------------------------	-------	---	---------------------------------------	---------------------------------------

## LK 2020 FAGPLAN

### Arbeidslivsfag

Utføre arbeid i tråd med helse, miljø og sikkerhetsregler (HMS)	Regler på verkstedet	Tar lite hensyn til reglene på verkstedet.	Forholder seg til regler på en arbeidsplass eller verksted.	Utføre arbeid etter gjeldene regler i en arbeidssituasjon.
Utføre arbeid i tråd med arbeidslivets etiske normer og retningslinjer,	Opptreden	Har en frekk opptreden og munnbruk.	Har en passende opptreden, men kan glemme seg innimellom.	Har en passende oppførsel og opptreden gjennom hele perioden.



	www.byggenkelt.no	Alle mål i millimeter	Side 1 av 3
	RASTEBENK 1800 x 1400 x 750 -001		
	Denne tegning og alt dens innhold tilhører Byggenkelt AS int. Lov om opphavsrett og skal ikke kopieres eller på annen måte gjøres tilgjengelig for tredjeperson. Tegningen skal kun brukes i privat, øyemed og misbruk vil kunne straffeforfølges. Byggenkelt tar ikke ansvar for feil i tegning eller feil som oppstår som følge av dette.		

**LK 2020 FAGPLAN**  
*Arbeidslivsfag*



LK 2020 FAGPLAN  
Arbeidslivsfaq

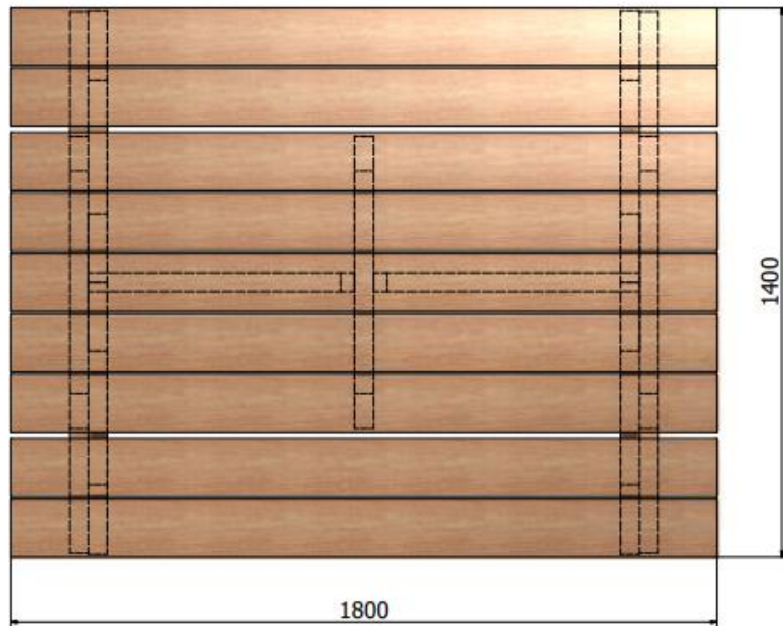
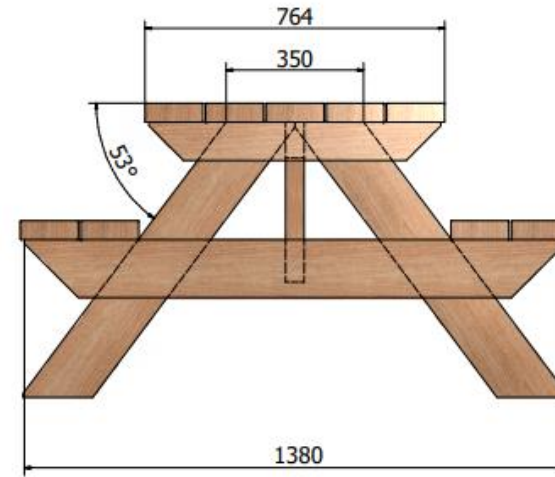
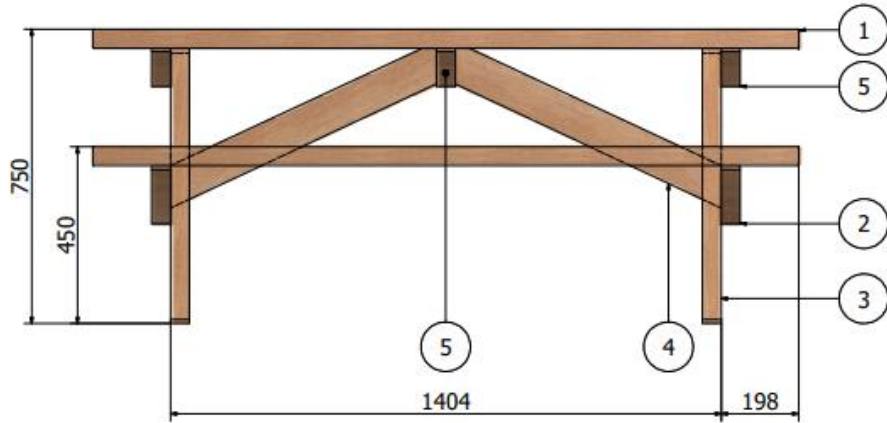

5	3	48x98	744
4	2	48x98	787
3	4	48x148	977
2	2	48x148	1380
1	9	48x148	1800
ITEM	ANTALL	DIMENSJON	LENGDE

MATERIALLISTE

www.byggenkelt.no Alle mål i millimeter Side 2 av 3

FASTEBENK  
1800 x 1400 x 750 -001

Denne tegning og alt dens innhold tilhører Byggenkelt AS iht. Lov om opphavsrett og skal ikke kopieres eller på annen måte gjøres tilgjengelig for tredjeperson. Tegningen skal kun brukes i privat øyemed og misbruk vil kunne straffeforfølges. Byggenkelt tar ikke ansvar for feil i tegning eller feil som oppstår som følge av dette.





**LK 2020 FAGPLAN**  
*Arbeidslivsfag*

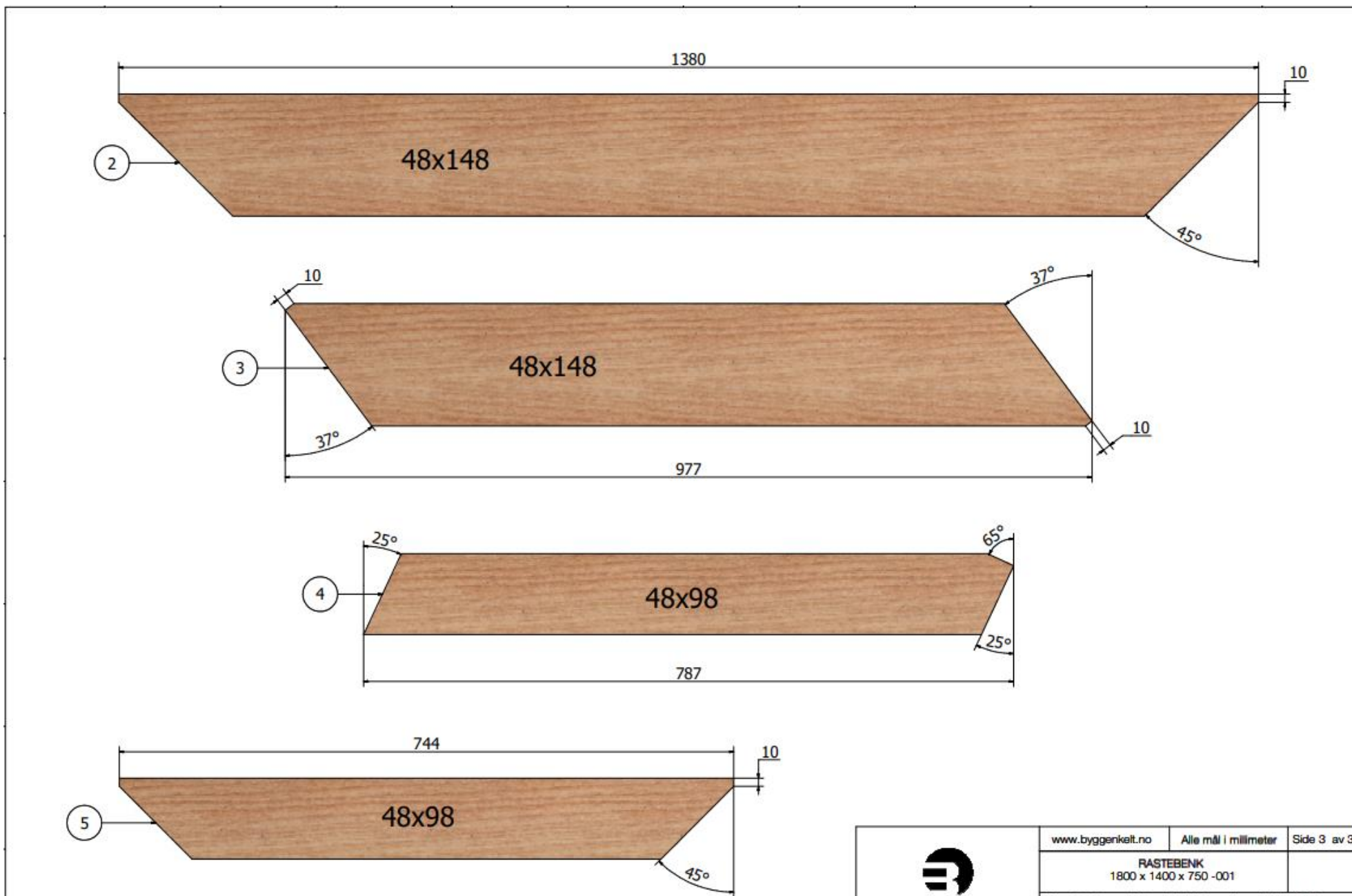

LK 2020 FAGPLAN  
Arbeidslivsfas



	www.byggenkelt.no	Alle mål i millimeter	Side 3 av 3
	<b>RASTEENK</b> 1800 x 1400 x 750 -001		
	Denne tegning og alt dens innhold tilhører Byggenkelt AS iht. Lov om opphavsrett og skal ikke kopieres eller på annen måte gjøres tilgjengelig for tredjeperson. Tegningen skal kun brukes i privat øyemed og misbruk vil kunne straffeforfølges. Byggenkelt tar ikke ansvar for feil i tegning eller feil som oppstår som følge av dette.		

**LK 2020 FAGPLAN**  
*Arbeidslivsfag*

LK 2020 FAGPLAN  
Arbeidslivsfaq

	Dimensjon [mm]	Lengde [m]	Beskrivelse	Priser Byggmax Sept 2018	Ditt eget pristilbud	Ditt eget pristilbud
	48x98	4	Impregnerert Konstruksjonsverk	kr 59		
	48x148	23	Impregnerert Konstruksjonsverk	kr 618		
	Ø 5 x 90	200 stk	Ø 5 x 90 Korrosjonsklasse C4 Behov er 70 stk men forpakning er på 200 stk	kr 229		
Total				kr 906		

**LK 2020 FAGPLAN**  
*Arbeidslivsfag*

LK 2020 FAGPLAN  
*Arbeidslivsfag*



# LK 2020 FAGPLAN

## Arbeidslivsfag

### Utendørs Fotografen

En fotograf jobber med å fange øyeblikk, inntrykk, følelser og opplevelser.

En fotograf tenker på komposisjon dvs:

- måten bildet er bygd opp på
- hvordan linjene i bildet er plassert
- hvordan øyet beveger seg rundt i bildet når man ser på det.

#### Oppgave

Gå ut og ta følgende bilder:

1. Minst 5 bilder av ulike bygninger f.eks hus
2. 10 Nær-bilder av natur (zoom inn)
3. 10 bilder av natur

LEVER et Word dokument med følgende:

-Lim alle bildene inn i word-dokumentet, men skaler de ned (gjør de mindre) sånn at alle bildene får plass på 2 a4 sider.

-Velg ut 1 bilde fra hvert punkt 1,2,3 som du mener er best. Legg disse bildene inn på side 3 og 4 og skriv under hvert bilde hvorfor disse er best.



Vi jobber med kompetansemålet:

-planlegge og gjennomføre praktiske og yrkesrettede arbeidsoppdrag

Høy måloppnåelse kjennetegnes av: Riktig antall foto er levert inn på den måten oppgaven ber om. Bildene er ikke tilfeldige, men bærer preg av at fotografen har tenkt på komposisjon. Eleven forklarer hvorfor noen bilder er bedre enn andre.